

Cameră auto Lenovo



Scanează codul QR

Beneficiază de
servicii și asistență

Lenovo

Componentele produsului



Cameră DVR



Cablu alimentare



Manual de utilizare



Bandă adezivă 3M
pentru fixare

Informații de siguranță

Notă: Citiți cu atenție următoarele informații importante înainte de utilizarea produsului.

- 1.** Nu demontați și nu reparați produsul pe cont propriu. Acest lucru poate deteriora camera auto, poate provoca electrocutare și poate duce la pierderea garanției.
- 2.** Înainte de a utiliza camera auto, asigurați-vă că data și ora sunt setate corect.
- 3.** Evitați expunerea camerei auto la foc deschis sau la medii cu umiditate și praf excesive pentru perioade lungi de timp. Aceste condiții pot provoca explozii, scurgeri sau incendii.
- 4.** Pentru respectarea legislației locale și pentru siguranța în trafic, nu operați manual camera auto în timpul conducerii.
- 5.** Nu scăpați și nu loviți produsul, deoarece componentele interne se pot deteriora.
- 6.** Din motive de siguranță, păstrați produsul și accesoriile sale departe de copii și animale pentru a evita accidentele.
- 7.** Nu lăsați camera auto în medii cu temperaturi ridicate pentru perioade îndelungate (de exemplu, în bătaia directă a soarelui), deoarece acest lucru poate deteriora carcasa și componentele interne.

Temperatura recomandată de funcționare: -15°C ~ +70°C

- 8.** Înainte de a introduce sau scoate cardul de memorie, asigurați-vă că dispozitivul este oprit pentru a preveni deteriorarea cardului sau pierderea datelor stocate.
- 9.** În timpul utilizării prelungite, temperatura dispozitivului poate crește. Acesta este un fenomen normal și nu indică o defecțiune.
- 10.** Pentru o calitate optimă a imaginii, curățați periodic obiectivul camerei.
- 11.** Pentru curățarea obiectivului, utilizați o lavetă specială pentru lentile. Ștergeți ușor suprafața pentru a îndepărta amprente, petele sau praful.
- 12.** Producătorul nu își asumă responsabilitatea pentru pierderea de date, fișiere sau alte informații în timpul utilizării produsului.

Prin utilizarea acestei camere auto, confirmați că ați citit și sunteți de acord cu toate informațiile și recomandările de siguranță prezentate mai sus.

Prezentarea produsului

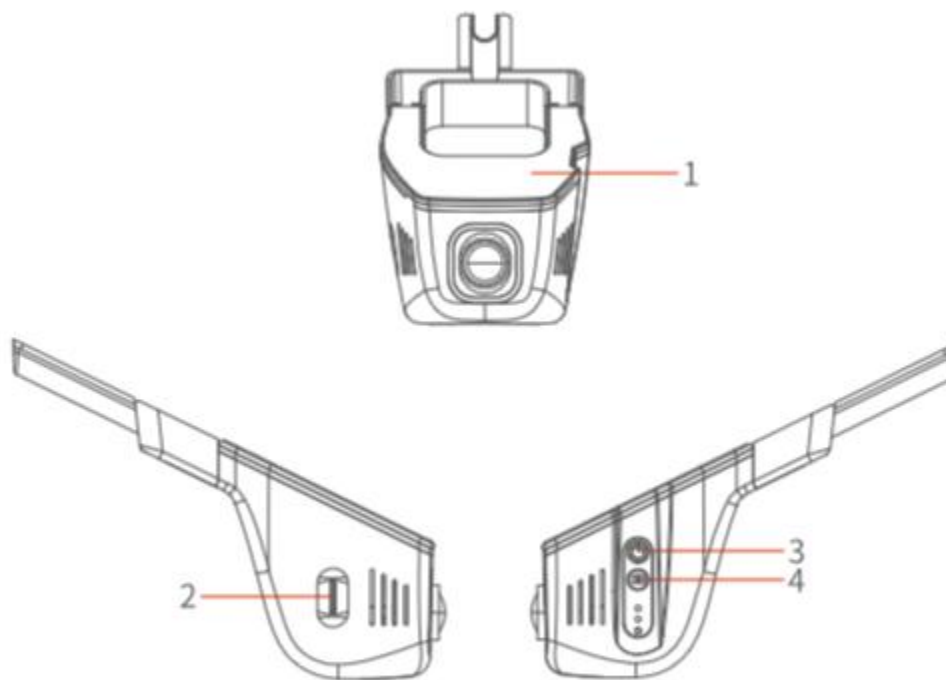

1. Suport de fixare cu adeziv 3M
2. Slot card MicroSD (TF)
3. Buton Pornire/Oprire
4. Buton fotografiere (Cameră foto)

Instrucțiuni de instalare

1. Nu modificați setările și nu instalați camera auto în timp ce conduceți vehiculul. Opriti într-un loc sigur înainte de a efectua reglaje sau instalarea.

2. Pentru a obține cel mai bun câmp vizual, montați camera în partea superioară a parbrizului frontal. Nu instalați camera în zone care pot obstructiona vizibilitatea șoferului.

3.Asigurați-vă că obiectivul se află în zona acoperită de ștergătoarele de parbriz, pentru a garanta o vizibilitate clară și pe timp de ploaie.

4.Evitați atingerea obiectivului cu mâna. Urmele de grăsime și amprentele lăsate pe lentilă pot afecta calitatea imaginii și a înregistrărilor. Curățați periodic obiectivul pentru a menține o imagine clară.

Instrucțiuni de utilizare

1. Conectare inteligentă la telefonul mobil

Conectare

1. Scanați codul QR cu telefonul mobil sau căutați aplicația „暴风者” (Storm Rider) în magazinul de aplicații pentru a o descărca și instala.
2. Asigurați-vă că dispozitivul este pornit și că funcția Wi-Fi este activată (Wi-Fi-ul se activează automat la pornirea dispozitivului).
3. Pe telefonul mobil, căutați și conectați-vă la rețeaua Wi-Fi a dispozitivului.
4. Identificați rețeaua Wi-Fi cu numele care începe cu:

Lenovo-R3F-****

și introduceți parola:

123456789

pentru a realiza conexiunea.



Instrucțiuni de utilizare

2.1 Descrierea funcțiilor butoanelor

2.1.1 Buton Pornire/Oprire

- Apăsare scurtă: blocarea/deblocarea ecranului.
- Apăsare lungă (3 secunde): oprirea dispozitivului.

2.1.2 Buton Fotografiere

- Apăsare scurtă: realizarea unei fotografii.
- Apăsare lungă (5 secunde): restaurarea setărilor din fabrică.

2.1.3 Orificiu Reset (Reset)

- Apăsăți scurt butonul de resetare pentru a reporni dispozitivul în cazul unei erori sau blocări.

2.2 Descrierea indicatorilor luminoși

2.2.1 Indicator albastru

- **Clipire lentă:** înregistrare în curs.
- **Aprins continuu:** dispozitivul este pornit, dar nu înregistrează.

2.2.2 Indicator roșu

- **Clipire lentă:** cardul de memorie nu este introdus sau a apărut o eroare a cardului.
- **Aprins continuu:** funcția Wi-Fi este dezactivată.
- **Stins:** funcția Wi-Fi este activată.
- **Clipire rapidă:** eroare de înregistrare sau eroare a modulului dispozitivului.

2.2.3 Indicator albastru și roșu clipind simultan

- Dispozitivul efectuează o actualizare de firmware.

2.3 Descrierea mesajelor vocale

1. „Înregistrare pornită”

Dispozitivul începe automat înregistrarea după pornire.

2. „Vă rugăm să sincronizați camera cu ora telefonului”

Mesaj care indică necesitatea conectării la aplicație pentru sincronizarea automată a datei și orei.

3. „Vă rugăm să formatați cardul de memorie”

Cardul de memorie nu poate fi citit sau nu este compatibil. Introduceți cardul în aplicație și efectuați formatarea sau înlocuiți cardul cu unul de mare viteză.

4. „Înregistrare de urgență pornită”

A fost detectat un impact. Fișierul video curent va fi blocat automat și protejat împotriva ștergerii.

5. „Înregistrare Time-Lapse pornită”

Funcția de înregistrare Time-Lapse a fost activată. Aceasta este utilizată de regulă în modul de monitorizare la parcare.

Specificații

Parametru	Specificație
Denumire produs	Cameră auto Lenovo R3
Model produs	L-REC003
Tensiune de intrare nominală	12V = 2A
Putere nominală	24 W
Diafragmă (Apertură)	F1.8
Rezoluție video	4K
Ecran	Fără ecran
Greutate netă	98,5 g

Parametru	Specificație
Dimensiuni	82 × 80 × 62 mm
Obturator	Obturator electronic automat
ISO	Automat
Balans de alb	Automat
Microfon	Integrat
Difuzor	Integrat
Conector alimentare	Mufă tip BMW

Soluționarea problemelor frecvente

Probleme comune și soluții

1. Dispozitivul nu pornește după pornirea vehiculului

Soluție:

- Verificați dacă alimentarea este conectată corect.
- Asigurați-vă că toate conexiunile electrice sunt bine fixate.

2. Dispozitivul pornește, dar nu înregistrează

Soluție:

- Verificați dacă este introdus un card TF (MicroSD).
- Formatați cardul TF o dată.
- Dacă problema persistă, verificați dacă cardul este defect.
- Reintroduceți cardul, reformatati-l sau înlocuiți-l cu unul nou.

3. Nu există imagine pe ecran

Soluție:

- Verificați dacă obiectivul este acoperit cu capacul de protecție.
- Asigurați-vă că dispozitivul a fost resetat și repornit corespunzător.

4. Imagine neclară

Soluție:

- Verificați dacă obiectivul este murdar sau acoperit de praf.
- Curățați lentila cu o lavetă specială pentru obiective.

5. Dispozitivul nu poate fi oprit de la buton

Soluție:

- Verificați dacă alimentarea este conectată corect și funcționează normal.

6. Camera spate nu afișează imagine

Soluție:

- Verificați dacă mufa camerei spate este conectată corespunzător.
- Verificați dacă firul camerei spate nu este slăbit sau deteriorat.
- Asigurați-vă că afișajul este setat pe modul de vizualizare a camerei spate.

7. Imagine blocată sau răspuns lent la comenzi

Soluție:

- Cardul TF poate fi incompatibil.
- Utilizați un card de memorie de mare viteză, Clasa 10 sau superior.
- Se recomandă utilizarea cardurilor TF între 16 GB și 64 GB.

8. Ecran negru, imagine instabilă sau interferențe la camera spate

Soluție:

- Verificați conexiunea cablului de detectare al camerei spate.
- Verificați dacă tensiunea de alimentare a camerei este suficientă.
- La unele vehicule, semnalul becului de marșarier poate produce interferențe.
- Conectați firul roșu la polaritatea pozitivă (+) a becului de marșarier.
- Dacă camera dispune de fir roșu și fir negru:
 - Firul roșu se conectează la (+) becului de marșarier.
 - Firul negru se conectează la masă (-).
- După realizarea conexiunilor, izolați și fixați cablurile corespunzător.

Declarație de garanție

Dacă, în perioada de garanție, produsul prezintă defecte sau defecțiuni cauzate de probleme de calitate în condiții normale de utilizare, după verificare și confirmare, acesta poate beneficia de reparație gratuită, înlocuire sau returnare, conform condițiilor de garanție și prevederilor legale aplicabile.

Perioada de garanție începe de la data achiziției produsului, dovedită prin factura sau documentul fiscal emis la cumpărare.

- Dacă există factură fiscală, perioada de garanție se calculează de la data înscrisă pe factură.
- Dacă nu există factură, perioada de garanție se calculează de la data fabricației produsului plus 30 de zile.

În cazul în care produsul este înlocuit, noul produs va beneficia de perioada de garanție rămasă a produsului original, dar nu mai puțin de 30 de zile.

Pentru solicitarea unei reparații în garanție, contactați serviciul de asistență tehnică și urmați instrucțiunile primite. La solicitarea garanției este necesară prezentarea unui document de achiziție valid.

Garanția nu acoperă defectele sau deteriorările cauzate de:

a) Utilizarea necorespunzătoare, abuzivă sau neconformă a produsului, precum și transportul, depozitarea, întreținerea sau instalarea incorectă.

b) Evenimente externe aflate în afara controlului producătorului, inclusiv:

- incendii;
- inundații;
- trăsnete;
- cutremure;
- alte calamități naturale.

c) Reparații, modificări sau intervenții efectuate de persoane sau service-uri neautorizate.

d) Utilizarea produsului împreună cu accesorii, componente sau consumabile incompatibile sau neaprobate de producător.

e) Uzura normală rezultată din utilizarea produsului, inclusiv:

- uzura componentelor;
- zgârieturi;
- deteriorarea aspectului exterior;
- alte modificări cauzate de utilizarea normală.

f) Defecte sau deteriorări provocate de utilizarea necorespunzătoare a produselor de curățare, a substanțelor chimice sau a altor factori externi.

Dispoziții finale

În cazul în care eticheta produsului, numărul de serie sau alte marcaje de identificare sunt deteriorate, modificate sau îndepărtate, garanția poate deveni nulă.

Prezenta garanție oferă drepturi specifice conform legislației aplicabile. În funcție de legislația locală, consumatorul poate beneficia și de alte drepturi suplimentare.

Nicio prevedere din această declarație de garanție nu afectează sau limitează drepturile consumatorului prevăzute de lege.

Informații privind garanția produsului

Denumire produs	Acoperire garanție	Perioada de garanție	Tip serviciu garanție	Observații
Cameră auto Lenovo	Unitate principală	12 luni	Produs trimis de client sau service autorizat	-
Cameră auto Lenovo	Accesorii	Fără garanție	-	-

Note și explicații

1.Descrierea specificațiilor și configurației produsului are caracter informativ. Specificațiile și configurația efectivă a produsului prevalează în cazul unor diferențe.

2.La returnarea produsului, acesta trebuie trimis împreună cu ambalajul original și accesoriile complete. Se recomandă păstrarea ambalajului original după achiziție.

3.În cazul produselor care nu beneficiază de garanție gratuită, costurile de reparație și transport vor fi suportate de către client.

4.Dacă produsul reparat sau înlocuit nu este ridicat în termen de **2 luni** de la notificarea clientului, produsul va fi considerat abandonat și va fi gestionat conform procedurilor companiei.

Important: Perioada de garanție pentru unitatea principală este de **12 luni**, iar accesoriile și consumabilele nu beneficiază de garanție comercială.

Certificat de garanție

Vă rugăm să completați integral informațiile de mai jos la momentul achiziției și să solicitați aplicarea ștampilei vânzătorului pentru a vă proteja drepturile de garanție.

Informații utilizator	
Nume	
E-mail	
Adresă	
Telefon de contact	
Cod poștal	
Informații produs	
Denumire produs	
Data vânzării	
Model produs	
Număr factură	
Informații vânzător	
Denumire magazin	
Telefon de contact	
Adresă	
Cod poștal	

Observații

1. Acest certificat trebuie completat și ștampilat de către vânzător.
2. Pentru produsele care beneficiază de garanție conform legislației aplicabile, prezentul certificat de garanție și documentul fiscal constituie dovada acordării garanției.
3. Păstrați acest certificat într-un loc sigur și prezentați-l la solicitarea serviciilor de garanție.

Telefon serviciu clienți (conform manualului original): [0364565758](tel:0364565758)

Informații privind sursele de lumină vizibilă ale produsului

Parametru	Specificație
Tip sursă de lumină	Sursă de lumină necoerentă
Denumire sursă de lumină	Sursă de lumină vizibilă
Lungime de undă (nm)	LED infraroșu F5: 850 nm LED indicator mod de funcționare și încărcare: 460–625 nm
Nivel de risc	✓ Risc redus
Standard aplicabil	GB 44703 – Cerințe de siguranță fotobiologică pentru surse de lumină și sisteme de iluminare
Observații	Informațiile prezentate se referă la sursele de lumină utilizate de produs. Configurația efectivă poate varia în funcție de modelul produsului.

Notificare legală

1.Înainte de instalarea și utilizarea produsului, vă rugăm să citiți cu atenție acest document, în special secțiunea privind siguranța. Păstrați acest document pentru consultări ulterioare.

2.Documentul oferă descrieri ale produsului, funcțiilor și caracteristicilor acestuia doar în scop informativ. Produsul efectiv poate diferi de descrierile prezentate. Unele funcții și caracteristici menționate pot fi disponibile doar pentru anumite modele sau versiuni ale produsului.

În lipsa unor precizări contrare, informațiile privind configurația, specificațiile și funcțiile produsului sunt furnizate cu titlu orientativ. Din cauza actualizărilor și îmbunătățirilor continue, caracteristicile reale ale produsului pot diferi de cele prezentate în acest document.

3.Toate datele, testele, valorile de performanță și informațiile tehnice menționate în acest document au fost obținute în condiții specifice de testare. Performanțele reale pot varia în funcție de mediul de utilizare, configurația produsului și alți factori.

4.Anumite funcții și servicii ale produsului pot necesita conexiune la internet sau utilizarea unor aplicații software compatibile. Funcționarea acestora poate depinde de rețeaua utilizată și de serviciile furnizate de terți.

5.Unele servicii bazate pe internet pot fi furnizate de terți. Aceste servicii nu sunt dezvoltate, controlate sau garantate de Lenovo și pot fi modificate, suspendate sau întrerupte fără notificare prealabilă. Utilizarea acestora este supusă termenilor și politicilor furnizorilor respectivi.

6.Lenovo nu își asumă responsabilitatea pentru funcționarea, disponibilitatea, securitatea sau legalitatea aplicațiilor, software-ului și serviciilor furnizate de terți care nu fac parte din produsul original.

7.Nicio prevedere din acest document nu modifică și nu înlocuiește condițiile de garanție aplicabile produsului.

8.Produsul este proiectat pentru utilizarea în conformitate cu instrucțiunile și destinația prevăzută de producător. Utilizarea necorespunzătoare poate duce la deteriorarea produsului sau la accidente.